



Rilassarsi in
compagnia



➤ Diamond sfioro o36-o40

Questa minipiscina per gruppi mette a disposizione spazio per accogliere fino ad undici persone. È particolarmente adatta per il rilassamento dopo l'attività sportiva assieme ai compagni di squadra.

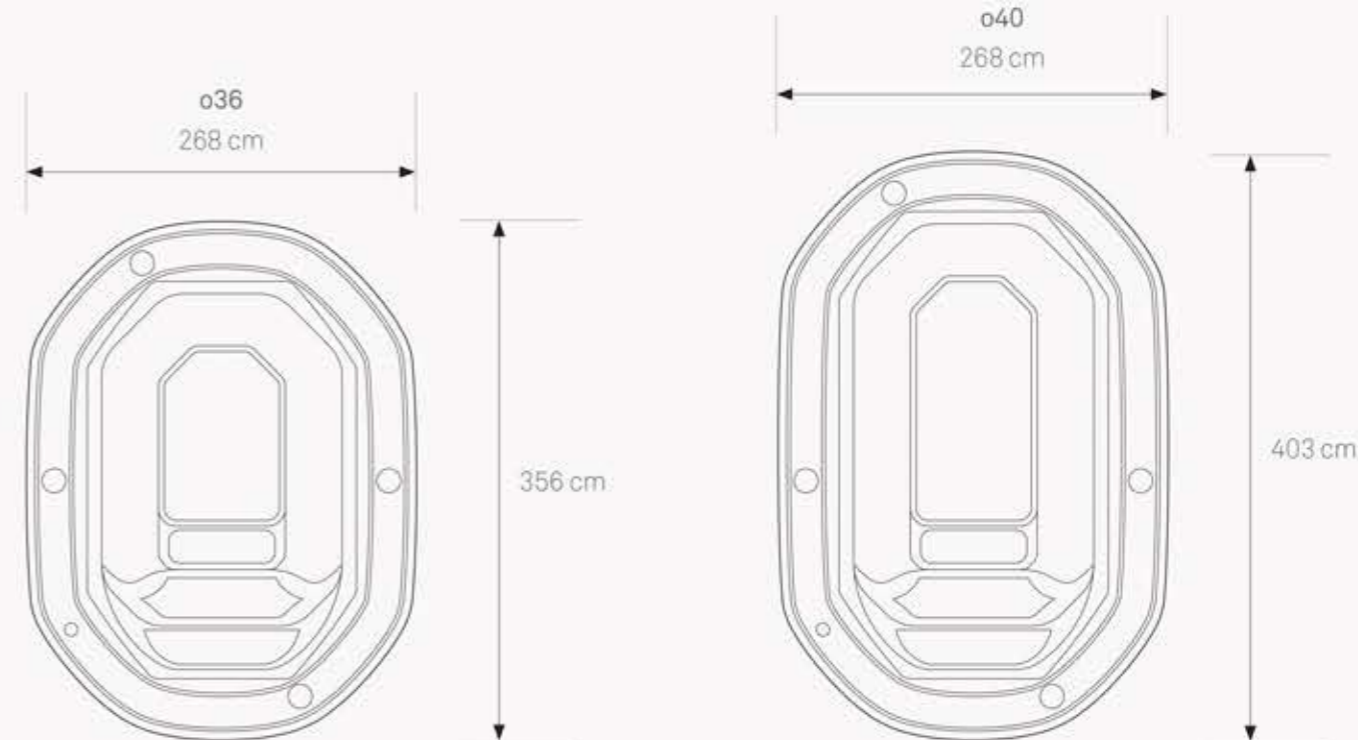

◆ Caratteristiche tecniche o36

Versione ▶ o36
(da incasso, telaio, jet idromassaggio, blower jet e griglia di sfioro. Spa-Pack ordinabile separatamente)

Dimensioni ▼
268 x 356 cm | h da 103 a 106 cm

Peso a vuoto ▶ 220 kg

Capacità acqua ▶ 3200 l

Carico a pavimento (max) ▼
560 kg/m²

Idromassaggio ▶ 7 sedute massaggianti

Numero di getti ▼
10 poly jet + 11 blower jet

Trattamento acqua ▼
filtrazione tramite Spa-Pack (per le diverse opzioni disponibili vedi pag. 57)

Struttura ▶ acrilico rinforzato in composito, isolamento termico tramite schiuma poliuretanicca e telaio in acciaio zincato

Aspirazione ▶ 2 bocchette

Cromoexperience ▶ optional*

Specifiche bordo ▶ strato in vetroresina e schiuma acrilica dello spessore medio di 20 mm

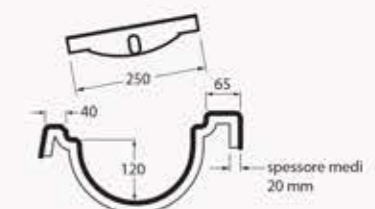



Caratteristiche tecniche o40

Versione ▶ o40

(da incasso, telaio, jet idromassaggio, blower jet e griglia di sfioro. Spa-Pack ordinabile separatamente)

Dimensioni ▶

268 x 403 cm | h da 103 a 106 cm

Peso a vuoto ▶ 350 kg

Capacità acqua ▶ 3400 l

Carico a pavimento (max) ▶

450 kg/m²

Idromassaggio ▶ 9 sedute massaggianti

Numero di getti ▶

9 poly jet + 10 blower jet

Trattamento acqua ▶

filtrazione tramite Spa-Pack (per le diverse opzioni disponibili vedi pag. 57)

Struttura ▶

acrilico rinforzato in composito, isolamento termico tramite schiuma poliuretanicca e telaio in acciaio zincato

Aspirazione ▶ 2 bocchette

Cromoexperience ▶ optional*

Specifiche bordo ▶ strato in vetroresina e schiuma acrilica dello spessore medio di 20 mm

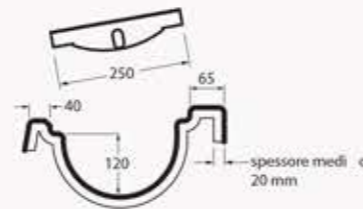

Versioni Spa-Pack con filtro a cartuccia

P013 AR con filtro a cartuccia, vasca di compenso e riscaldatore elettrico.

P013 AS con filtro a cartuccia, vasca di compenso e scambiatore di calore.

P013 FR con filtro a cartuccia, vasca di compenso, riscaldatore elettrico e AWT*.

P013 FS con filtro a cartuccia, vasca di compenso, scambiatore elettrico e AWT*.

Versioni Spa-Pack con filtro a sabbia

P013 BR con filtro a sabbia, vasca di compenso e riscaldatore elettrico.

P013 BS con filtro a sabbia, vasca di compenso e scambiatore di calore.

P013 DR con filtro a sabbia, vasca di compenso, riscaldatore elettrico e AWT*.

P013 DS con filtro a sabbia, vasca di compenso, scambiatore di calore e AWT*.

▶ Assorbimento massimo versione con scambiatore 4,5 kW | Assorbimento massimo versione con riscaldatore 13 kW

*AWT: sistema automatico di disinfezione a sale con controllo automatico del pH

Componenti

Spa-Pack

- quadro elettrico
- riscaldatore o scambiatore
- pompa idromassaggio 2,2 kW e blower 1,4 kW
- pompa filtraggio 0,9 kW
- filtro a sabbia con valvola - filtro a cartuccia
- scarico filtro (versione sabbia)

Vasca di compenso

- troppo pieno
- elettrovalvola carico
- sensori di livello
- sicurezza anti riflusso carico acqua
- drenaggio serbatoio

	PESO NETTO	CONTENUTO ACQUA	CARICO SUL PAVIMENTO
Spa-Pack filtro a sabbia	350 kg	850 lt	260 kg/m ²
Spa-Pack filtro a cartuccia	160 kg		180 kg/m ²
Vasca di compenso	60 kg		700 kg/m ²

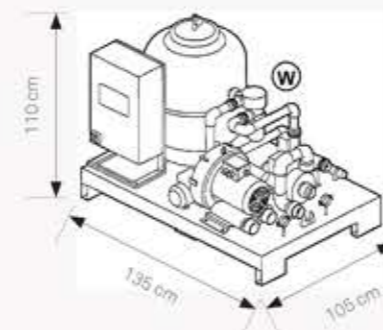

Spa-Pack filtro a sabbia
(carico massimo a pavimento
260 kg/m²)

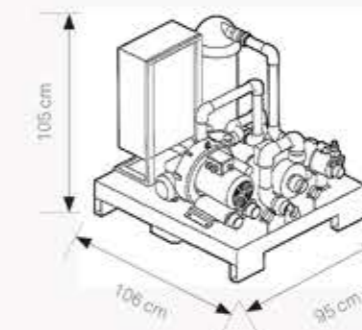

Spa-Pack filtro a cartuccia
(carico massimo a pavimento
180 kg/m²)

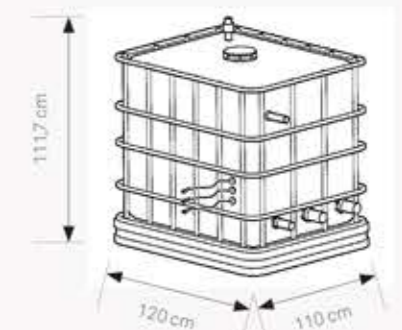

Vasca di compenso
(carico massimo a pavimento
700 kg/m²)